

# PHY 601 102-10

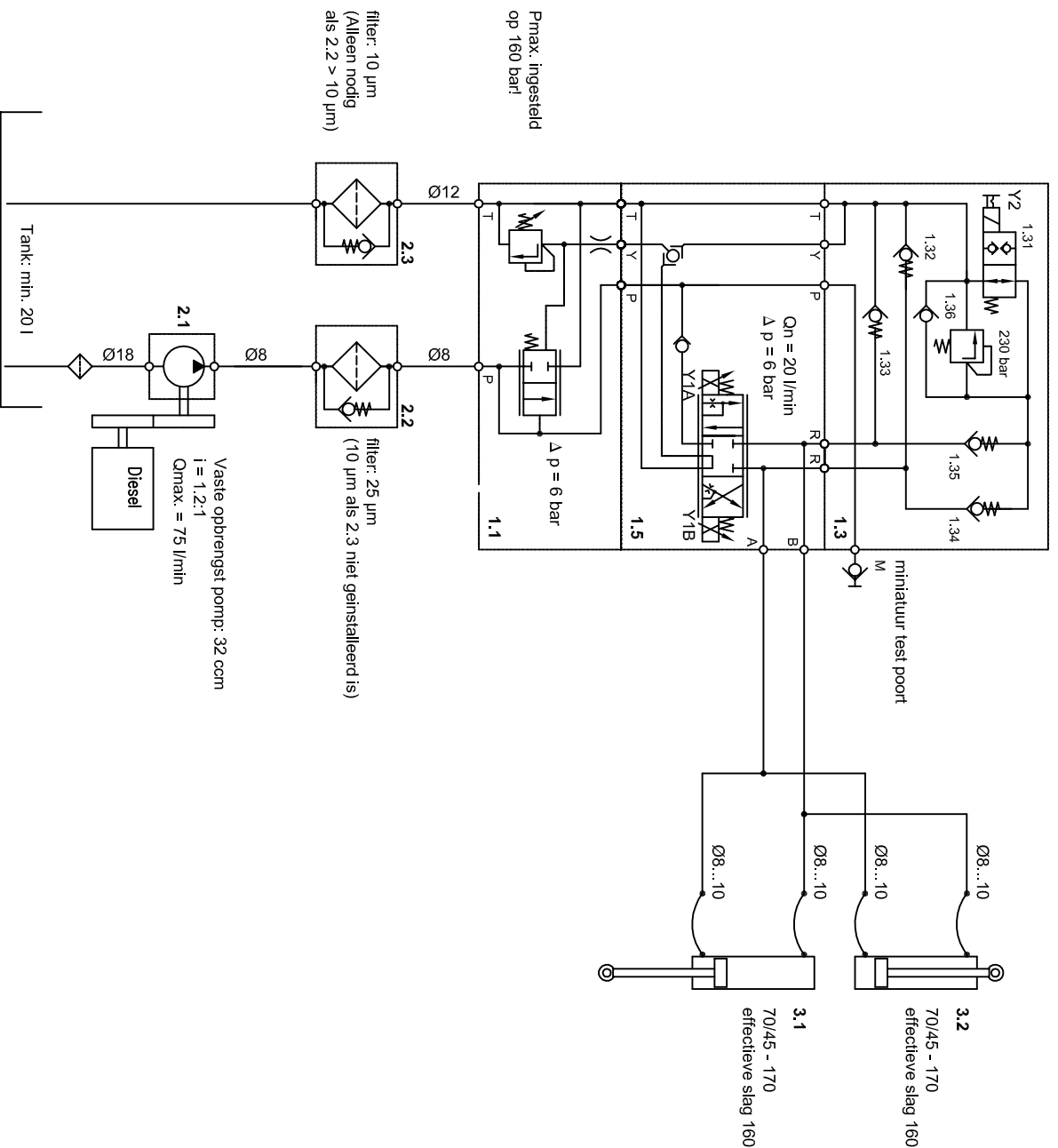

poorten	
P	M18x1,5
T	M22x1,5
T2	M12x1,5
A	M18x1,5
A1	M18x1,5
A2	M18x1,5
B	M18x1,5
M	M16x2

**Boven aanzicht:**  
Olie op poort A moet resulteren in draaichting met de klok mee

Aangegeven leidingdiameters zijn vrijgegeven diameters  
Grotere diameters mogen toegepast worden

Leidingen en koppelingen moeten geschikt zijn  
voor een druk van 600 bar. Bijvoorbeeld draad  
van de series L, werkdruk 315 bar, leidingen 15x15, slangen 2 SN)

**Installatie voorschrift stuurcilinders**  
Zorg dat de openingen aan de bovenkant zijn gedurende installatie  
(±10° toegestaan).

Terugstroomdruk naar de tank  
mag niet boven de 20 bar zijn.

**WV WIERDA**  
**VOERTUIG TECHNIEK**

Transportwei 1 8501 ZR JOURE

Getek.: M. Smink	Datum: 01-06-2010
Gecontr.: M.S	Datum: 01-06-2010
Maateenh: mm	Schaal: N.v.t

tel. +31 (0)513-412741  
fax +31 (0)513-417242

**Hydraulisch schema AS zonder lift**

Tekeningnr.: WVT-H-2010